



Expertos en Climatización

ducasa



CALEFACCIÓN
ELÉCTRICA
2019 / 2020

ÍNDICE

04



Introducción

07



Sistema 3G WIFI

10



Packs control 3G WIFI

17



Emisores térmicos

- Serie iEM 3G Wifi
- Serie AVANT ECO-PRO
- Serie DP-ba
- Serie AVANT Wifi
- Serie AVANT DGP-E LC

22



Emisores térmicos secos

- Serie STEEL 3G Wifi
- Serie THIN MINERAL
- Serie VITRO
- Serie ALU STONE

27



Soluciones para el baño

- Turboconvectores
- Toalleros emisores Serie CURVA
- Toalleros emisores Serie RECTA
- Toalleros emisores TBP DRY

33



Convectores murales

- Serie INOX
- Serie EL-PLUS

36



Calefacción con acumuladores

- Tarifa eléctrica de discriminación horaria
- Dinámicos
- Estáticos

43



Método de cálculo

44

Cuadros generales de características técnicas

47

Condiciones generales de venta

INTRODUCCIÓN

DUCASA
Clima

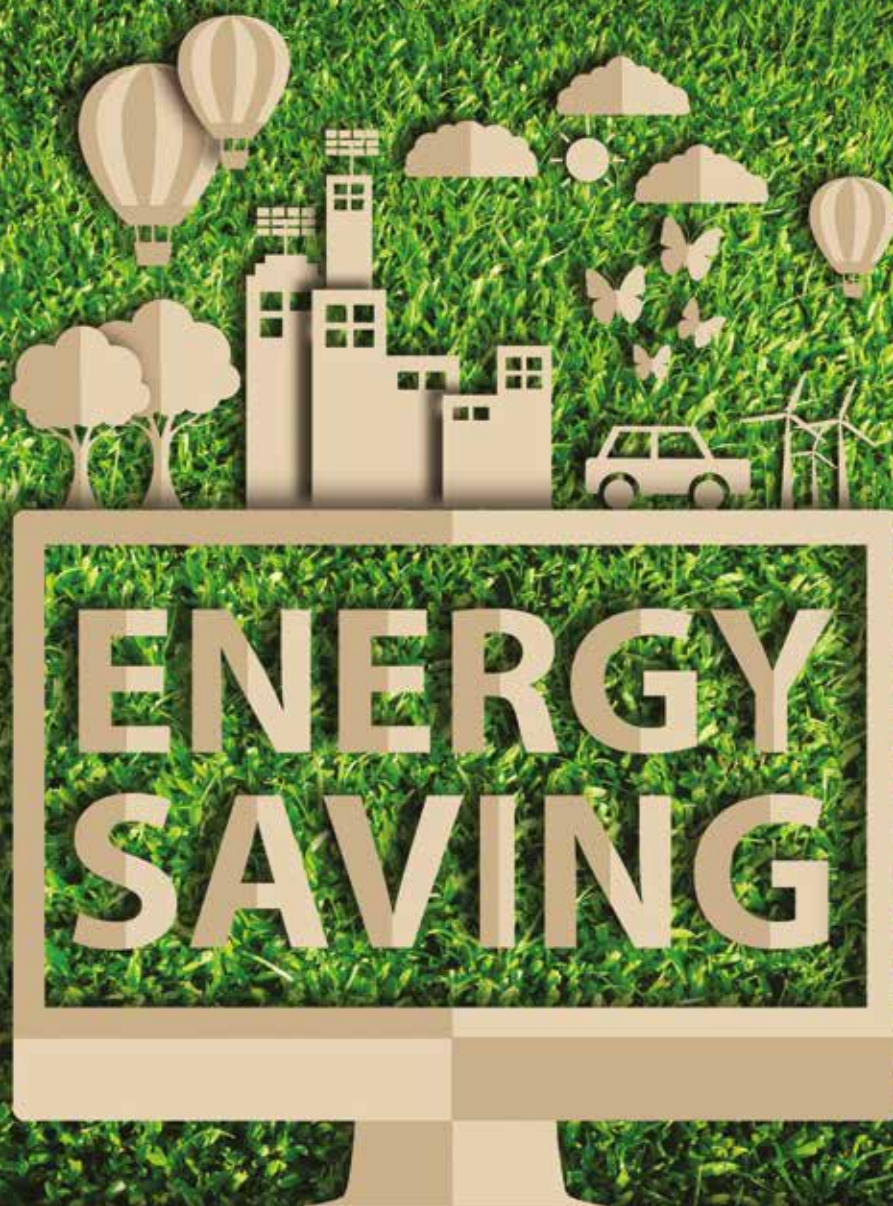



DUCASA CLIMA S.A.

Ducasa Clima S.A., presenta esta temporada, un producto para optimizar la gestión de la energía, el **CONTROL 3G WIFI**, una gran innovación tecnológica, que hace ahorrar en los consumos y tener un control total de la calefacción, vía Web.

Hay aplicaciones para emisores térmicos y para calderas, según la versión del Kit, con monitor de consumo (instantáneo y acumulado) y otras prácticas funciones, que hace amortizar rápidamente dicha inversión.

Esta novedad, marca una nueva etapa en los sistemas de calefacción, de la que Ducasa es pionera y que en los próximos años se van a añadir nuevas funcionalidades al sistema, que le van a permitir estar a la vanguardia de la climatización.



DETALLES DEL NUEVO REGLAMENTO



Con la entrada en vigor del nuevo reglamento, los aparatos de calefacción eléctrica deben cumplir una serie de requisitos de diseño ecológico para poder seguir comercializándose. ¿En qué afecta a los productos de calefacción eléctrica?



REGLAMENTO (UE) 2015/1188 DE LA COMISIÓN de 28 de abril de 2015 por el que se aplica la Directiva 2009/125/CE del Parlamento Europeo y del Consejo en lo relativo a los requisitos de diseño ecológico aplicables a los aparatos de calefacción local.



Los aparatos de calefacción local fabricados a partir del 1 de enero de 2018 deberán cumplir los requisitos establecidos, así como un nuevo etiquetado. No es el caso de los aparatos fabricados con anterioridad que, aunque no cumplan con los requisitos del nuevo reglamento, se podrán comercializar, pero no fabricar, hasta el 1 de enero de 2020.



La eficiencia energética estacional de calefacción de los aparatos de calefacción local eléctricos fijos con una potencia calorífica nominal superior a 250 W no será inferior al 38 %.

La eficiencia energética estacional de calefacción de los aparatos de calefacción local eléctricos portátiles no será inferior al 36 %.



La eficiencia energética estacional de calefacción de los aparatos de calefacción local eléctricos de acumulación no será inferior al 38,5%.

Para más información sobre este nuevo reglamento, puede consultar el 'Diario Oficial de la Unión Europea'.

SISTEMA 3G WIFI

KITS CONTROL 3G Wifi

Un sistema, distintas soluciones

Control 3G Wifi es un sistema de domótica para controlar la calefacción eléctrica y la calefacción a gas.

Tecnología para disfrutar del confort de tu hogar, ahorrar en los consumos y controlar la calefacción desde cualquier lugar.

CONTROL



Control

Control 3G Wifi te permite controlar de forma remota **la calefacción y el consumo eléctrico** desde cualquier lugar y dispositivo conectado a internet: Smartphone, Tablet o PC.

También te permite programar la temperatura de cada una de las estancias del hogar y ajustar el consumo en tiempo real, pudiendo actuar sobre el ajuste o apagado de cada uno de los emisores. Ahorro automático mediante racionalizador del consumo eléctrico.

AHORRO



Ahorro

Ahora sí podrás sacar el máximo partido al uso de la energía con el sistema Control 3G Wifi.

Conociendo con detalle cómo y cuánta energía consumes en tu hogar, podrás ahorrar hasta un 20% del consumo, y también **podrás reducir la tarifa contratada** para adaptarla mejor a tus necesidades.

EFICIENCIA ENERGÉTICA



Eficiencia Energética

Control 3G Wifi está diseñado para cumplir con las actuales normativas del mercado en Eficiencia Energética. Gestionar los consumos con el fin de saber cómo y cuándo consumimos la energía, es uno de los objetivos tanto de la normativa del ecodiseño (Erp) y del etiquetado para proporcionar información sobre la clase de eficiencia energética (ELD).

CONTROL 3G Wifi Domótica en calefacción



Control. Confort. Ahorro

- Controla tu calefacción desde cualquier lugar.
- Llega a casa y disfruta del ambiente cálido que deseas.
- Saca el máximo de partido al uso de tu energía y ahorra hasta un 20%.

TERMOWEB APP

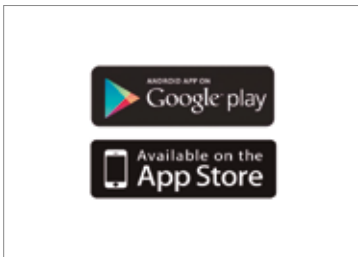

Instalar la aplicación

Aunque no sea cliente de termoweb, puede instalar la aplicación desde Google Play (android) o App Store (iPhone/iPad).



Busque la aplicación termoweb e instálela.

Ejecute la aplicación para poder visualizar su contenido.



Código QR

De forma alternativa, puede escanear este código QR desde un terminal iOS o android y tendrá acceso a su market correspondiente de la aplicación termoweb.

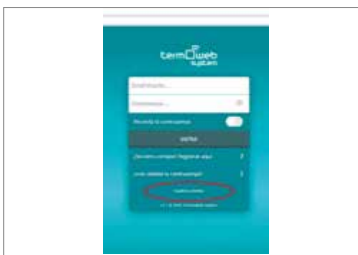

Explorar demo

Si desea probar la aplicación termoweb puede acceder a “explorar demo”, donde hemos creado un apartado para que aquellas personas interesadas, puedan interactuar con la aplicación simulando seis viviendas con distintos productos de Ducasa Control 3G Wifi.

Si desea acceder desde un ordenador personal, utilice un navegador web y acceda a <https://control.termoweb.net>

Casos de uso destacados

El sistema Control 3G Wifi es muy versátil. Tiene una gran cabida en edificios como:

- Casas rurales.
- Viviendas de alquiler.
- Varias residencias con una misma cuenta.

El teclado de los productos se puede bloquear, impidiendo su manipulación inadecuada y pudiendo acceder a ellos solamente de forma remota. La aplicación ha sido desarrollada en estos casos de uso, ofreciendo más versatilidad a nuestros clientes.

Para más información sobre grandes instalaciones, tenemos la solución adaptada a su particularidad.

FUNCIONES PACK

3G Wifi

SISTEMA 3G WIFI



NUEVAS FUNCIONES CON CONTROL 3G WIFI

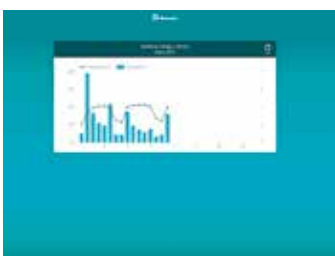
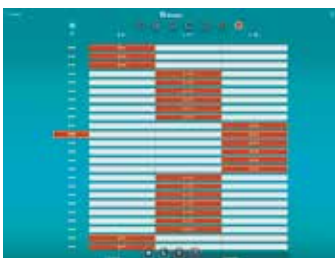

• Lectura del consumo eléctrico de toda la vivienda.

Acceso al consumo total en tiempo real de toda la vivienda, incluidos los aparatos en estado Stand by. Se estima que disponer de la posibilidad de consultar el consumo en tiempo real, permite al usuario tomar decisiones en tiempo real sobre el control de los equipos que se traducen en un ahorro de hasta el 20% de energía.

• Ahorro automático mediante racionalizador del consumo eléctrico.

Cuando el sistema detecta un consumo superior a la potencia contratada, desconecta de forma automática y temporal uno o más emisores, hasta que el consumo se ajusta al límite de la potencia contratada en la vivienda.

La racionalización permite al usuario contratar un término de potencia hasta un 40% inferior y ahorrar mensualmente. El menú permite introducir el límite de potencia deseado y gestionar qué emisores y con qué temperaturas deben ser antes desconectados, de forma automática por temperaturas o estableciendo prioridades por parte del usuario.

• Encender, ajustar o apagar la calefacción de forma remota y en tiempo real

Control 3G Wifi permite al usuario acceder y disfrutar del sistema de calefacción en cualquier momento.

Control de la temperatura (+/-), control de cada emisor de forma independiente, selección en modos Manual/Auto/Off, lectura de la temperatura ambiente.

• Programación fácil para el ahorro y el confort

- Programación diaria y semanal
- Ajuste de temperatura máxima y mínima
- Ajuste independiente de cada emisor

• Histórico de consumo eléctrico

- Acceso instantáneo al histórico del consumo eléctrico diario, mensual y anual, de toda la vivienda y por emisor.
- Comparativa de consumos entre meses para mejorar el control y el ahorro.
- Comparativa de la temperatura ambiente y consumo del emisor, que nos ayuda a verificar si la instalación está bien dimensionada o si no existen fugas de calor.

• Alta e instalación de nuevos emisores

Menú sencillo para añadir o eliminar emisores para ser integrados en el sistema control 3G Wifi.

• Previsión meteorológica

Consulta de previsión meteorológica siempre actualizada en tiempo real.

PACKS CONTROL 3G Wifi

PACKS CONTROL 3G WIFI

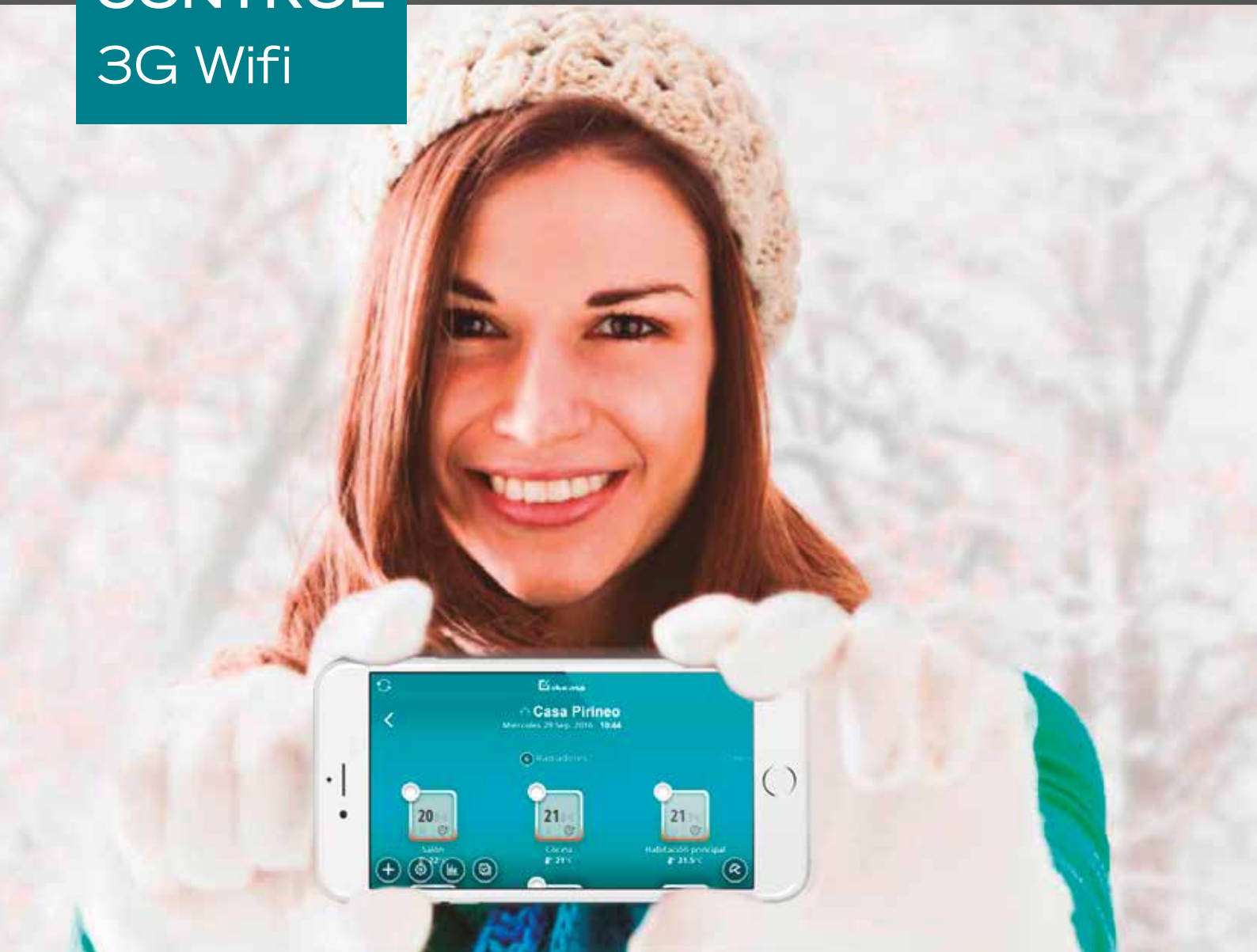

Packs para el control de todas las variables de confort y consumo del hogar de forma remota y en tiempo real sin instalación ni cableados especiales.

Ahora cualquier vivienda puede domotizar su instalación de calefacción mejorando el confort y facilitando el control del ahorro desde cualquier dispositivo conectado a Internet en distintas versiones:

- Calefacción eléctrica
- Calefacción por caldera
- Calefacción por caldera + medidor consumo eléctrico
- Complementos

PACKS CONTROL 3G Wifi

MODELOS PACKS CONTROL 3G WIFI



PACK ENERGY

Versión sólo calefacción eléctrica, con monitor de consumo eléctrico de toda la vivienda, limitador de potencia y racionalizador.



PACK MÓDULO RF

Para convertir el termostato en inalámbrico. Incluye soporte de pie



PACK BOILER

Termostato Wifi para calderas



PACK MEDIDOR CONSUMO ELÉCTRICO

Versión para ampliar BOILER a BOILER ENERGY o BASIC ENERGY a ENERGY



PACK BOILER + ENERGY

Versión para calderas con medidor de consumo eléctrico de toda la vivienda



PACK BASIC ENERGY

Versión para calefacción eléctrica. Versión económica del ENERGY con funcionalidades limitadas



PACK TERMOSTATO ADICIONAL

Para caldera, para tener distintas zonas

MODELOS PACKS	TIPOS CALEFACCIÓN	CENTER	MEDIDOR	TERMOSTATO	CÓDIGO	P.V.P.R.
3G Wifi Energy	Emisores eléctricos iEM	•	•		0638611	218,00
Control 3G Wifi Basic energy		•			0638600	119,00
3G Wifi Boiler + Energy	Caldera + Consumo eléctrico	•	•	•	0638610	268,00
3G Wifi Boiler	Caldera	•		•	0638612	218,00
Termostato adicional 3G Wifi	Caldera			•	0638602	119,00
Medidor consumo eléctrico			•		0638601	100,00
Módulo RF	Caldera				0638607	78,00

INSTALACIÓN SISTEMAS

3G Wifi

INSTALACIÓN PACKS CONTROL 3G WIFI

PARA CALDERA CON MEDIDOR DE CONSUMO ELÉCTRICO

Basta con susittuir el viejo termostato* de 2 hilos por el nuevo del pack Control 3G Wifi Boiler ó Boiler+Energy

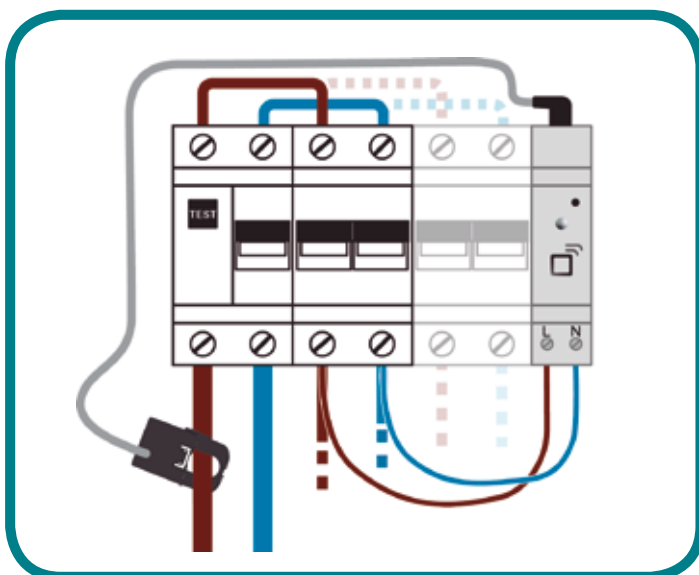
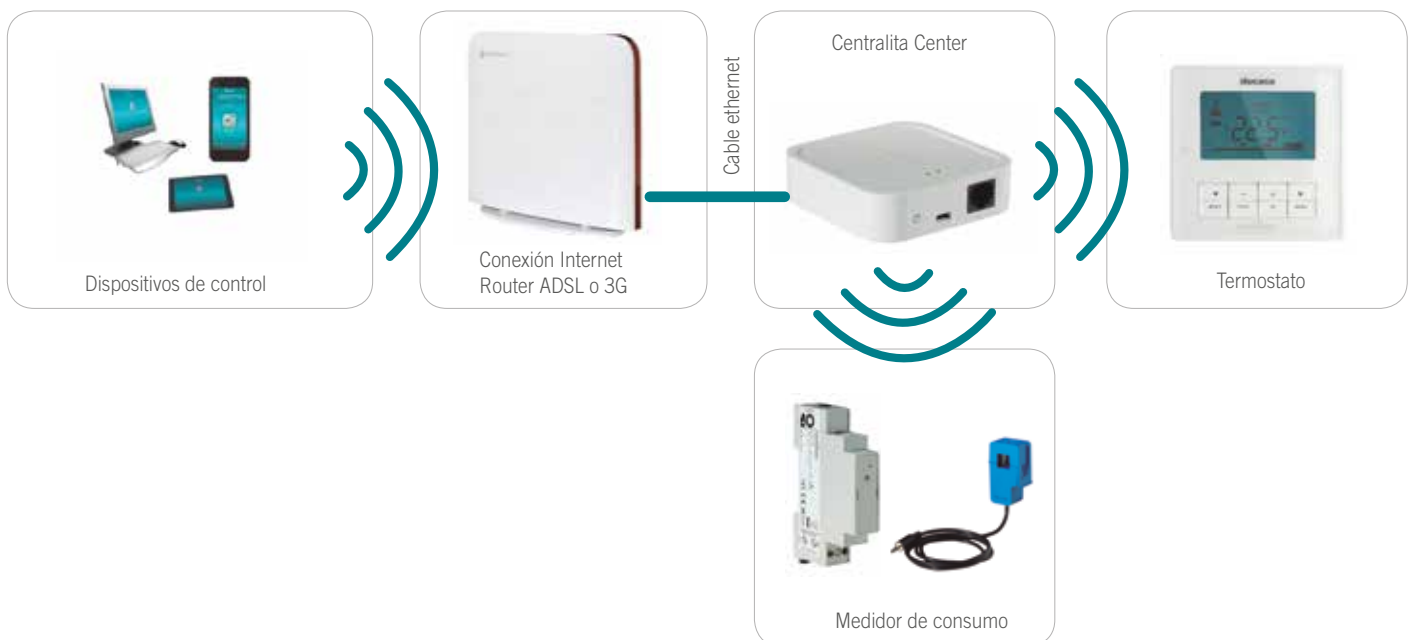

Detalle de la instalación de la pinza del medidor

3G WIFI

- El módulo RF nos permite modificar la posición del termostato 3G Wifi y ubicarlo donde queramos.
- Ya no necesitamos tener los 2 hilos que unen el termostato con la caldera.
- El módulo RF se conecta con 2 hilos al lado de la caldera.
- El módulo RF se comunica vía radiofrecuencia con el termostato.
- El kit incluye un soporte de pie para convertir el termostato 3G Wifi mural en termostato de sobremesa.



MODELOS PACKS	TIPOS CALEFACCIÓN	CÓDIGO	P.V.P.R.
Módulo RF	Caldera	0638607	78,00

NOVEDAD

PARA CALEFACCIÓN POR CALDERA MULTIZONA

Una novedad reciente incorporada al sistema ofrece la posibilidad de conectar termostatos adicionales para controlar diferentes zonas o plantas, con una única central, al sistema de calefacción para obtener un mayor ahorro y confort.

Ejemplo con 3 termostatos para controlar 3 zonas



CENTRALITA 3G Wifi

CENTRALITA 3G WIFI EL CORAZÓN DEL SISTEMA



Control remoto desde
móvil, tablet o pc



Centralita Center 3G Wifi



Panel de mandos CC
3G Wifi

El sistema de calefacción 3G Wifi consta de 3 componentes esenciales: la centralita de comunicaciones Center, el medidor de consumo y el panel de mandos CC 3G Wifi incluido en los emisores de la serie iEM 3G Wifi.

Toda la variedad de funcionalidades del sistema es totalmente accesible desde cualquier dispositivo con acceso a Internet (PC, tablet, smartphone,...)

La centralita actúa como un auténtico cerebro del sistema con dos funciones principales:

- Enlace de comunicaciones entre los dispositivos móviles y los emisores térmicos, para controlar de forma integral todos los emisores de la vivienda de forma remota y preparada para recibir actualizaciones de software de forma automatizada.
- Centro de control y gestión de los emisores, para gestionar de forma óptima el consumo mediante el uso de distintas funcionalidades accesibles al usuario desde menús fáciles e intuitivos.



MENÚ DE CONTROL FÁCIL E INTUITIVO

El acceso a la información, control y ajuste de los emisores iEM 3G Wifi es fácil e intuitivo.

Basta con acceder a la aplicación del dispositivo móvil conectado a Internet y activar la aplicación para gobernarlos. A través de distintas pantallas el usuario puede disfrutar de todas las funcionalidades extendidas.

3G Wifi

- Innovación tecnológica
- Reducción de consumo
- Nuevo diseño
- Funcionalidades extendidas
- Orientado al usuario
- Mejora del confort
- Muy fácil de instalar
- Packs para calefacción eléctrica o gas

NUEVO SISTEMA DE CONTROL Y AHORRO PARA CALEFACCIÓN

iEM 3G Wifi es una solución que combina un pack de comunicaciones con nuevos emisores capaces de ser controlados de forma remota desde cualquier punto del mundo. Con la serie iEM 3G Wifi el usuario tiene el control absoluto del consumo y del confort de su vivienda en tiempo real desde cualquier dispositivo con conexión a Internet: PC, tablet o móvil.

El sistema contempla soluciones para calefacción eléctrica y también para calefacción a gas mediante

la elección de packs de comunicaciones de muy fácil instalación.

Los emisores eléctricos de la serie iEM 3G Wifi están preparados para funcionar en modo tradicional de forma independiente o controlados mediante cualquier dispositivo conectado a Internet, convirtiéndose en equipos domóticos para la vivienda con funcionalidades 3G Wifi extendidas.

INSTALACIÓN SISTEMAS 3G WIFI

INSTALACIÓN PACKS CONTROL 3G WIFI

PARA CALEFACCIÓN ELÉCTRICA. EMISORES DE CALOR

Basta con equipar la vivienda con emisores de la serie iEM compatibles pack **Control 3G Wifi Energy**.

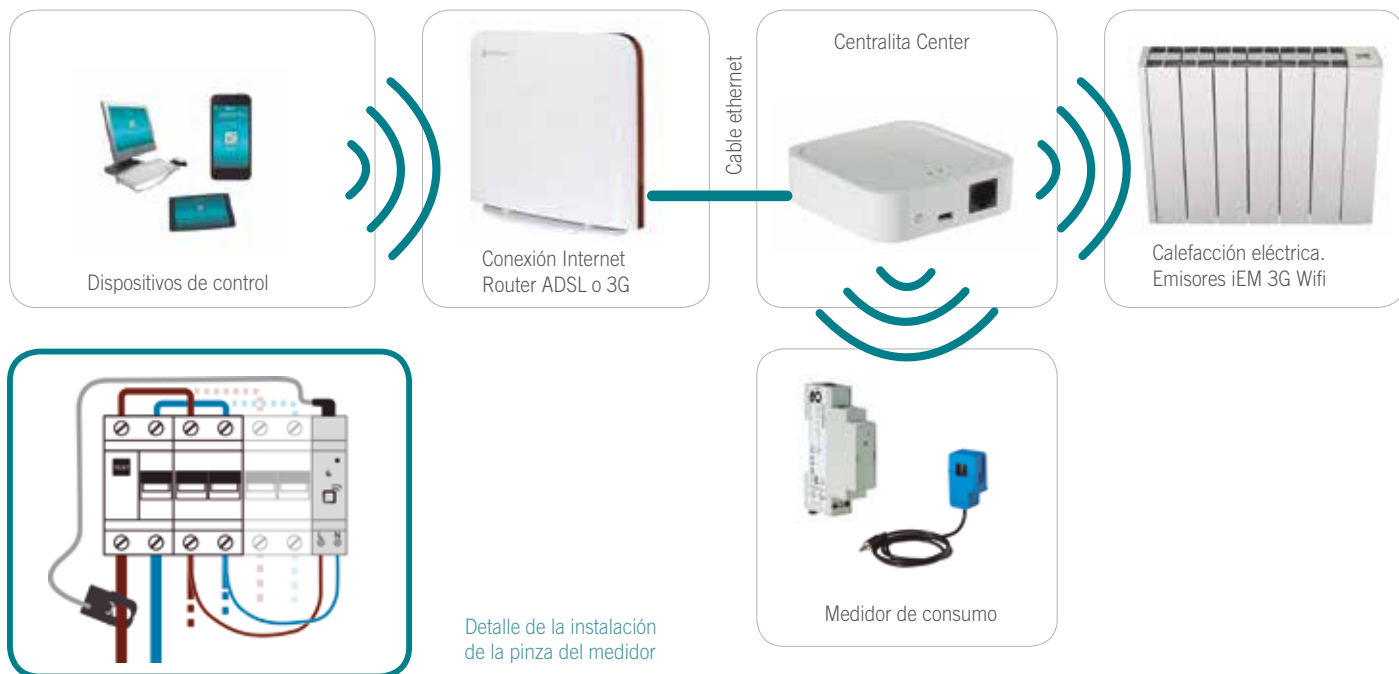

ACCESORIOS PARA GAMA iEM



KIT CONTROL 3G WIFI ENERGY



Medidor consumo electrico



Patas



Ruedas

MODELOS	TIPOS CALEFACCIÓN	CENTER	MEDIDOR	TERMOSTATO	CÓDIGO	P.V.P.R.
Control 3G Wifi Energy	Emisores eléctricos iEM	•	•		0638611	218,00
Control 3G Wifi Basic energy		•			0638600	119,00
Control 3G Wifi Boiler + Energy	Caldera + Consumo eléctrico	•	•	•	0638610	268,00
Medidor consumo eléctrico			•		0638601	100,00
Compact Control 3G Wifi iEM					0638305	115,00
Carenado Emisor iEM sin cabezal					0638306	32,00

ACCESORIOS OPCIONALES	CODIGO	P.V.P.R.
Conjunto patas	0638806	26,00
Conjunto ruedas	0638807	30,00

EMISORES TÉRMICOS

Serie iEM

CARACTERÍSTICAS

- Interruptor ON/OFF de funcionamiento
- Termostato con regulación electrónica
- Nuevo módulo de control fácilmente extraíble CC 3G Wifi compatible con centralita Center (necesario para funciones extendidas) por Internet.
- Sensor de temperatura NTC ($\pm 0,3^{\circ}\text{C}$)
- Sensor de "ventana abierta"
- Auto-Adaptativo
- Resistencia blindada monotubo para conseguir mayor rendimiento
- Protección contra sobre calentamiento controlada por dispositivo automático de máxima precisión
- Control total desde Panel de mandos CC 3G Wifi
 - Subir y bajar la temperatura
 - Apagar y encender el emisor
 - Programación 7 días a la semana y 24 horas al día con 3 modos: confort, mantenimiento y antihielo.
- Fácil instalación
 - Cable de alimentación de 1450 mm
 - Soporte de pared Quick System

Serie iEM 3G WIFI



Emisores térmicos con cuerpo de aluminio fundido a presión y fluido caloportador en su interior con altas propiedades termodinámicas

Funciones extendidas mediante módulo de control extraíble CC 3G Wifi conectado vía RF a la centralita de comunicaciones Center y de ésta, vía Internet, a dispositivo móvil (PC, tablet o Smartphone).



Módulo de control extraíble CC 3G Wifi, intercambiable y compatible con centralita de comunicaciones Center



OPCIONAL:
Centralita de comunicaciones Center disponible en Pack Control 3G Wifi Energy

MODELOS	POTENCIA (W)	ELEMENTOS	DIMENSIONES (CM)	CÓDIGO	P.V.P.R.
iEM 3 G Wifi 350*	350	3	34x58x10	0637370	300,00
iEM 3 G Wifi 500	500	4	42x58x10	0637371	322,00
iEM 3 G Wifi 750	750	6	58x58x10	0637372	364,00
iEM 3 G Wifi 1000	1000	8	74x58x10	0637373	406,00
iEM 3 G Wifi 1250	1250	10	90x58x10	0637374	460,00
iEM 3 G Wifi 1500	1500	12	106x58x10	0637375	504,00
iEM 3 G Wifi 1800*	1800	12	106x58x10	0637376	520,00

* Bajo pedido, sin stock

Serie AVANT

Serie AVANT ECO-PRO

Emisores térmicos con cuerpo de aluminio fundido a presión y fluido caloportador en su interior, con altas propiedades termodinámicas y termostato digital y programable.

CARACTERÍSTICAS

- Termostato con regulación electrónica
- Programable 24 horas / 7 días.
- 5 modos de funcionamiento: confort, ECO, antihielo, On/Off, manual.
- Sensor de temperatura NTC (+/- 0.1°C)
- Sensor de “ventana abierta”
- Auto-Adaptativo
- Función “Baby Care”
- Medidor de energía
- Protección automática contra sobrecalentamientos de máxima precisión.
- Interruptor On/Off.
- Fácil instalación.
 - Cable de alimentación de 1450 mm.
 - Soporte de pared Quick System.
- Bloqueo de teclado.
- Ajustes avanzados.



MODELOS	POTENCIA (W)	PESO(Kg)	MEDIDAS(Cm)	CÓDIGO	P.V.P.R.
AVANT ECO-PRO 500	500	8	42 x 58 x 9,8	0636184	250,00
AVANT ECO-PRO 750	750	12	57,7 x 58 x 9,8	0636186	294,00
AVANT ECO-PRO 1000	1000	16	74 x 58 x 9,8	0636188	342,00
AVANT ECO-PRO 1250	1250	20	90 x 58 x 9,8	0636190	398,00
AVANT ECO-PRO 1500	1500	24	106 x 58 x 9,8	0636192	458,00

ACCESORIOS OPCIONALES	CODIGO	P.V.P.R.
Conjunto patas AVANT	0638806	26,00
Conjunto ruedas AVANT	0638807	30,00

Serie DP

Serie DP-ba

MÁXIMA POTENCIA EN MENOR ESPACIO

DP-ba de 350 mm de alto, para posiciones bajo ventana.

CARACTERÍSTICAS

- Módulo de regulación digital.
- Programable 7 días a la semana y 24 horas al día con dos niveles de temperatura: confort y noche.
- 7 modos de funcionamiento: confort, noche, antihielo, stand-by, programador, turbo 2h y Pilot wire.
- Sensor “ventana abierta”.
- Rango de temperaturas de 7 a 32°C.
- Bloqueo teclado infantil.
- Soporte para sujeción mural incluido.
- Fácil instalación.
 - Cable de alimentación de 1450 mm.
 - Soporte de pared Quick System.



Modo de regulación digital con 5 botones



Ducasa Remote DP-MCP



MODELOS	POTENCIA (W)	DIMENSIONES (cm)*	CÓDIGO	P.V.P.R.
DP ba-950	950	87x35x10	0637629	374,00
DP ba-1425	1425	127x35x10	0637633	490,00

* Dimensiones del cuerpo del emisor + el módulo de regulación

ACCESORIOS OPCIONALES	CODIGO	P.V.P.R.
Conjunto patas AVANT	0638806	26,00
Conjunto ruedas AVANT	0638807	30,00
Remote DP-MCP	0638169	32,00

Serie AVANT

Serie AVANT Wifi

Emisores térmicos con cuerpo de aluminio fundido a presión y fluido calor portador en su interior, con altas propiedades termodinámicas y termostato de ambiente.

CARACTERÍSTICAS

- Termostato con regulación electrónica.
- Programable 7 días a la semana y 24 horas al día con tres posiciones: confort, mantenimiento, antihielo.
- Sensor de temperatura NTC (0,3°C).
- Sensor “ventana abierta”.
- Resistencia blindada monotubo para conseguir mayor rendimiento.
- Protección contra sobrecalentamiento, controlada por dispositivo automático de máxima precisión.
- Interruptor ON/OFF.
- Fácil instalación.
 - Cable de alimentación de 1450 mm.
 - Soporte de pared Quick System.

NOVEDAD



OPCIONAL:

Centralita de comunicaciones Center disponible en Pack Control 3G Wifi Energy

MODELOS	POTENCIA (W)	ELEMENTOS	CÓDIGO	P.V.P.R.
AVANT Wifi 450	450	3	0636278	285,00
AVANT Wifi 600	600	4	0636279	305,00
AVANT Wifi 750	750	5	0636280	325,00
AVANT Wifi 900	900	6	0636281	347,00
AVANT Wifi 1200	1200	8	0636283	385,00
AVANT Wifi 1500	1500	10	0636285	439,00
AVANT LC Wifi 1800	1800	12	0636287	488,00

ACCESORIOS OPCIONALES	CODIGO	P.V.P.R.
Conjunto patas AVANT	0638806	26,00
Conjunto ruedas AVANT	0638807	30,00

Serie AVANT

Serie AVANT DGP-E LC

Emisores térmicos con cuerpo de aluminio fundido a presión y fluido calor portador en su interior, con altas propiedades termodinámicas y termostato de ambiente.

CARACTERÍSTICAS

- Termostato con regulación electrónica.
- Programable 7 días a la semana y 24 horas al día con tres posiciones: confort, mantenimiento, antihielo.
- Sensor de temperatura NTC (0,3°C).
- Sensor “ ventana abierta”.
- Resistencia blindada monotubo para conseguir mayor rendimiento.
- Protección contra sobrecalentamiento, controlada por dispositivo automático de máxima precisión.
- Interruptor ON/OFF.
- Fácil instalación.
 - Cable de alimentación de 1450 mm.
 - Soporte de pared Quick System.



MODELOS	POTENCIA (W)	ELEMENTOS	CÓDIGO	P.V.P.R.
AVANT DGP-E LC 450*	500	3	0636342	236,00
AVANT DGP-E LC 750*	750	5	0636344	284,00
AVANT DGP-E LC 900*	900	6	0636345	306,00
AVANT DGP-E LC 1200*	1200	8	0636347	353,00
AVANT DGP-E LC 1500*	1500	10	0636349	406,00
AVANT DGP-E LC 1800*	1800	12	0636350	474,00

* Producto no disponible en stock. Pedido mínimo 15 emisores.

ACCESORIOS OPCIONALES	CODIGO	P.V.P.R.
Conjunto patas AVANT	0638806	26,00
Conjunto ruedas AVANT	0638807	30,00

EMISORES TÉRMICOS Secos



- SERIES**
- STEEL
 - THIN MINERAL
 - VITRO
 - ALU STONE

NOVEDAD

Serie STEEL

3G WIFI

Serie STEEL

Calefacción eléctrica con emisores térmicos.
Emisor térmico seco, digital y programable, con núcleo refractario.

CARACTERÍSTICAS

- Interruptor ON/OFF de funcionamiento
- Termostato con regulación electrónica.
- Sensor de temperatura NTC (0,3°C).
- Sensor “ventana abierta”.
- Auto-Adaptativo
- Protección contra sobrecalentamiento, controlada por dispositivo automático de máxima precisión.
- Control total desde Panel de mandos
 - Subir y bajar la temperatura
 - Apagar y encender el emisor
 - Programación 7 días a la semana y 24 horas al día con 3 modos: confort, mantenimiento y antihielo.
- Fácil instalación
 - Cable de alimentación de 1450 mm
 - Soporte de pared en H



3G Wifi
OPCIONAL:
Centralita de comunicaciones
Center disponible en Pack
Control 3G Wifi Energy

MODELOS	POTENCIA (W)	MEDIDAS (Cm)	PESO (Kg)	CÓDIGO	P.V.P.R.
STEEL 3G WIFI	750	75x45x6,8	11,5	0637870	470,00
STEEL 3G WIFI	1000	75x45x6,8	11,5	0637871	492,00
STEEL 3G WIFI	1200	75x45x6,8	11,5	0637872	528,00
STEEL 3G WIFI	1500	105x45x6,8	15	0637873	566,00
STEEL 3G WIFI	2000	105x45x6,8	15	0637874	598,00

ACCESORIOS OPCIONALES	CODIGO	P.V.P.R.
Control 3G Wifi Energy	0638611	218,00
Control 3G Wifi Basic Energy	0638600	119,00

Serie THIN MINERAL 3G Wifi

Serie THIN MINERAL

Emisor térmico seco digital y programable con frontal porcelánico. Control 3G Wifi



Upper Control



CARACTERÍSTICAS

Frontal

Lámina porcelánica de 3 mm de espesor, reforzada con malla de fibra de vidrio y resina de poliuretano.

Lámina porcelánica

- Impermeable
- Versátil
- Superficie higiénica fácil de limpiar
- Colores inalterables
- Resistencia al fuego, a productos químicos y a altas temperaturas
- Resistente a la flexión y al desgaste

Sistema de calefacción 2 en 1

Con doble cuerpo de calefacción: una resistencia de aluminio en forma de X y un film radiante con una pequeña capacidad de inercia, que ofrece una excelente sensación de confort y un menor consumo eléctrico.

Regulación

- Upper Control: Control electrónico superior con programación semanal
- 4 posiciones: confort, mantenimiento, anti-hielo y on/off
- Upper Control: Control electrónico superior con programación semanal
- Función ventana abierta.
- Programación autoadaptativa.



3G Wifi

Centralita de comunicaciones Center disponible en Pack Control 3G Wifi

MODELOS	COLOR	POTENCIA (W)	MEDIDAS	CÓDIGO	P.V.P.R.
THIN MINERAL 750 3G Wifi	Neu	750	67x50x11	0637992	398,00
THIN MINERAL 1200 3G Wifi	Neu	1200	84x50x11	0637993	438,00
THIN MINERAL 1600 3G Wifi	Neu	1600	100x50x11	0637994	480,00

MODELOS	COLOR	POTENCIA (W)	MEDIDAS	CÓDIGO	P.V.P.R.
THIN MINERAL 750 3G Wifi	Negro	750	67x50x11	0637982	390,00
THIN MINERAL 1200 3G Wifi	Negro	1200	84x50x11	0637983	430,00
THIN MINERAL 1600 3G Wifi	Negro	1600	100x50x11	0637984	470,00

ACCESORIOS OPCIONALES	CODIGO	P.V.P.R.
Control 3G Wifi Energy	0638611	218,00
Control 3G Wifi Basic Energy	0638600	119,00

Serie VITRO

3G Wifi

Serie VITRO

Emisores secos con regulación de temperatura. Tecnología Touch Control y doble sistema de calefacción: por radiación a través del **crystal** **segurizado** y por convección interior. Control 3G Wifi



Upper Control



CARACTERÍSTICAS

Frontal

- Colores: Negro y ultrablanco.
- Regulación de temperatura con sistema Touch Control.
- Control electrónico con 3 posiciones: confort, económico y anti-hielo.
- Interruptor on/off
- Clase II, no necesita toma de tierra
- Se suministra con soporte de fijación en forma de H.

Sistema de calefacción 2 en 1

- Con doble cuerpo de calefacción: Una resistencia de aluminio en forma de X y un film radiante con una pequeña capacidad de inercia, que ofrece una excelente sensación de confort y un menor consumo eléctrico.

Regulación

- Upper control: Control electrónico superior con programación semanal
- 4 posiciones: Confort, mantenimiento, anti-hielo y on/off.
- Función ventana abierta.
- Programación autoadaptativa.



3G Wifi

Centralita de comunicaciones Center disponible en Pack Control 3G Wifi

MODELOS	COLOR	POTENCIA (W)	MEDIDAS	CÓDIGO	P.V.P.R.
VITRO 750 3G Wifi	Black	750	67x50x11	0637969	350,00
VITRO 1200 3G Wifi	Black	1200	84x50x11	0637970	390,00
VITRO 1600 3G Wifi	Black	1600	100x50x11	0637971	434,00

MODELOS	COLOR	POTENCIA (W)	MEDIDAS	CÓDIGO	P.V.P.R.
VITRO 750 3G Wifi	Ultrawhite	750	67x50x11	0637972	398,00
VITRO 1200 3G Wifi	Ultrawhite	1200	84x50x11	0637973	438,00
VITRO 1600 3G Wifi	Ultrawhite	1600	100x50x11	0637974	480,00

ACCESORIOS OPCIONALES	CODIGO	P.V.P.R.
Control 3G Wifi Energy	0638611	218,00
Control 3G Wifi Basic Energy	0638600	119,00

Serie STONE

Serie STONE

Serie ALU STONE

CARACTERÍSTICAS

- Pantalla retroiluminada.
- Pantalla tàctil.
- Tapa protectora de pantalla.
- Cuerpo refractario para mejora de la inercia térmica
- Termostato con regulación electrónica
- Programación semanal 24h / 7 días
- Sensor de “ventana abierta”
- Auto-adaptativo
- 5 modos de funcionamiento: confort,ECO,antihielo,ON/Off,manual
- Sensor de temperatura NTC (+/- 0.1 °C)
- Protección contra sobrecalentamiento de máxima precisión.
- Bloqueo de teclado.
- Cuerpo de aluminio inyectado a presión.
- Núcleo refractario.
- Sujeción a pared mediante soportes de aluminio.
- Manguera de alimentación de 1,5 metros.
- Placa electrónica de control y potencia.
- Pantalla LCD con retroiluminación azulada.
- Termostato limitador de temperatura.
- Componentes plásticos autoextinguibles.
- Hilo piloto (Sólo Francia)
- IPX4.
- Clase II.

NOVEDAD



MODELOS	POTENCIA (W)	PESO(Kg)	MEDIDAS(Cm)	CÓDIGO	P.V.P.R.
ALU STONE 1000	1000	8,3	41,5 x 58,0 x 9,0	0637817	242,00
ALU STONE 1500	1500	11,0	57,8 x 58,0 x 9,0	0637822	316,00
ALU STONE 2000	2000	13,6	74,0 x 58,0 x 9,0	0637826	384,00

SOLUCIONES PARA EL BAÑO



SERIES

- TURBOCONVECTORES
- TOALLEROS EMISORES SERIE CURVA
- TOALLEROS EMISORES SERIE RECTA
- TOALLEROS EMISORES TBP DRY

NOVEDAD

Serie

TURBO CONVECTORES

M-28

El turboconvector es una solución idónea para calefactar el baño, dado que consigue un agradable confort de forma muy rápida.

CARACTERÍSTICAS

- Termostato de ambiente electrónico.
- Potencia máxima: 2 kW, ajustable a 1 kW.
- Doble protección contra sobrecalentamiento.
- No precisa toma de tierra (Clase II).
- Carcasa de plástico ignífuga de color blanco.
- Salida del aire hacia abajo.
- Protección IP24.
- Para montaje mural elevado.
- Mando a distancia.
- Programable.
- Sensor "ventana abierta"



MODELOS	POTENCIA (W)	MEDIDAS(CM)	PESO (KG)	CÓDIGO	P.V.P.R.
M-28	1.000 ó 2.000	56x11,8x18,5	2,8	0265612	80,00

Serie

TURBO CONVECTORES

M-59

El turboconvector es una solución idónea para calefactar el baño, dado que consigue un agradable confort de forma muy rápida.

CARACTERÍSTICAS

- Interruptor trasero ON/OFF.
 - Temporizador de apagado y encendido.
 - Dos potencias de funcionamiento;: 1000W, 2000W
 - Programación semanal 7 días / 24 h
 - Sensor de ventana abierta
 - Display led de información frontal
 - Sensor de temperatura NTC
 - Mando a distancia
 - Pantalla táctil
 - Protección contra sobrecalentamiento de máxima precisión
 - Enfriamiento mediante retardo del apagado de la turbina
- vÍndice de protección: IP23.

- Montaje mural elevado.

Componentes constructivos

- Carcasa de plástico de color blanco.
- Resistencia desnuda
- Turbina centrífuga
- Sonda y termostato electrónicos
- Manguera de alimentación de 1,5 metros
- Placa electrónica de potencia
- Placa de control con visor
- Termostato limitador de temperatura
- Asa abatible para el calentamiento de toallas



MODELOS	POTENCIA (W)	MEDIDAS(CM)	PESO (KG)	CÓDIGO	P.V.P.R.
M-59	1000 / 2000	26,5 x 41,5 x 13,5	2,8	0265603	66,00

Serie CURVA

TOALLEROS

Toallero CURVA MCP

El toallero emisor es una solución elegante, funcional y confortable para calefactar un baño, y a la vez, mantener las toallas secas.

CARACTERÍSTICAS

- Material: acero tubo curvo.
- No existen juntas entre los tubos, lo cual nos asegura la estanqueidad.
- Internamente está compuesto por un termo-fluido de alta inercia térmica.
- Resistencia blindada monotubo, con limitador de seguridad incorporado.
- Sistema de regulación mediante triac, totalmente silencioso y de alta precisión
- Sonda externa de temperatura ambiente.
- Pulsador de función Turbo: funcionamiento durante 2 horas a máximo rendimiento.
- Posibilidad de programación mediante mando ducasa remote.
- Equipados con 4 soportes de pared.
- Led bicolor indicador del estado de funcionamiento.
- No precisa toma de tierra (Clase II).
- Grado de protección IP44.
- Programable.



Barra curva



Set 2 colgadores



Módulo de regulación



Ducasa remote



MODELOS	COLOR	POTENCIA (W)	MEDIDAS	CÓDIGO	P.V.P.R.
MCP 40/120	Blanco	450	50x94x7	0636032	348,00
MCP 40/140	Blanco	750	50x140x7	0636033	378,00
TCP 140	Cromado	450	50x140x7	0636034	490,00

ACCESORIOS OPCIONALES	CODIGO	P.V.P.R.
MC-BC Barra curvada	0638801	30,00
MC-SC2 Set de 2 colgadores	0638802	20,00
REMOTE DP-MCP	0638169	32,00

Serie RECTA

Toallero Serie RECTA

El toallero emisor es una solución elegante, funcional y confortable para calefactar un baño, y a la vez, mantener las toallas secas.

CARACTERÍSTICAS

- MATERIAL: acero tubo recto.
- ACABADO: en color blanco
- INTERIOR: termo-fluido de alta inercia térmica.
- No existen juntas entre los tubos, lo cual nos asegura la estanqueidad.
- Resistencia blindada monotubo, con limitador de seguridad incorporado.
- Sonda NTC de temperatura.
- Sonda incorporada, no accesible desde el exterior.
- Temperatura de funcionamiento: 0°C / +50°C.
- Programable 24h / 7 días.
- Contador de consumo.
- Función "Baby Care"
- Bloqueo de teclado.
- Se suministra con 4 soportes de pared.
- No precisa toma de tierra (Clase II).
- Grado de protección IP44.

· Se suministran con cable y soporte de fijación a pared.



Termostato



Set 2 colgadores

MODELOS	COLOR	POTENCIA (W)	MEDIDAS	CÓDIGO	P.V.P.R.
TBP 78	Blanco	300	50x78,8x11	0636021	223,00
TBP 94	Blanco	450	50x94x11	0636023	249,00

ACCESORIOS OPCIONALES	CODIGO	P.V.P.R.
MC-SC2 Set de 2 colgadores	0638802	20,00

Serie DRY

TBP DRY

El turboconvector es una solución idónea para calefactar el baño, dado que consigue un agradable confort de forma muy rápida.

CARACTERÍSTICAS

- Botón frontal ON/OFF
- Sonda externa de temperatura ambiente
- Display LCD bicolor indicador estado de funcionamiento
- Sensor de temperatura NTC
- Programación semanal 7 días / 24 h
- Sensor de ventana abierta
- Función turbo ajustable hasta 2h
- Hilo piloto (Sólo Francia)
- Bloqueo de teclado
- Protección contra sobrecalentamiento de máxima precisión
- Índice de protección: IP24
- Clase de protección: Clase II

Componentes constructivos

- Cuerpo de aluminio tubular
- Acabado en lacado blanco
- Resistencia interior con triple protección
- Cableado con recubrimiento a base de siliconas
- Montaje mural
- Placa electrónica de potencia con Triac incorporado
- Sujeción a pared mediante soportes.
- Manguera de alimentación de 1,5 metros.

NOVEDAD



MODELOS	COLOR	POTENCIA (W)	MEDIDAS	CÓDIGO	P.V.P.R.
TBP DRY 98	Blanco	500	98 x 54 x 10,2	0636042	139,00
TBP DRY 137	Blanco	750	137 x 54 x 10,2	0636043	199,00

CALEFACCIÓN CONVECTORES MURALES



- SERIES**
- INOX
 - EL-PLUS

Serie INOX

Serie INOX

Convectores murales electrónicos de diseño estilizado en acero inoxidable. Ideales para posición bajo ventaja.

CARACTERÍSTICAS

- Material: superficie de acero inoxidable mate anti-huella.
- Control electrónico con 3 posiciones: confort, económico y anti-hielo.
- Display con LED indicativo con autorregulación de intensidad.
- Altura: sólo 29 cm.
- Interruptor ON/OFF.
- Fijación a pared en forma de H.
- Clase II.

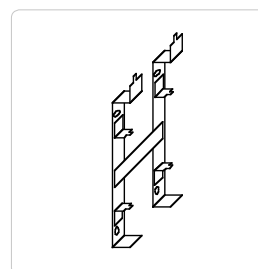

Soporte de pared en forma de H.

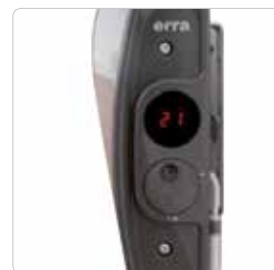

Pantalla digital

Termostato electrónico

Se suministran con cable y soporte de fijación a pared.

MODELOS	POTENCIA (W)	MEDIDAS	CÓDIGO	P.V.P.R.
INOX 6	600	90x29x12	0212006	90,00
INOX 10	1000	110x29x12	0212010	108,00
INOX 12	1200	130x29x12	0212012	130,00

Hasta finalizar existencias

Serie EL-PLUS

Serie EL-PLUS

Convectores a baja temperatura de alto rendimiento. Adecuados para ser utilizados bien como sistema de calefacción integral, o en instalaciones mixtas, formando parte de sistemas con acumuladores dinámicos y/o estáticos, o bien, como apoyo en instalaciones de bomba de calor.

CARACTERÍSTICAS

- Interruptor posterior ON/OFF
- Rango de ajuste de 5 a 30°C
- Regulación de alta precisión + - 0.1°C
- Sensor de temperatura NTC
- Icono indicador de funcionamiento
- Programación 7 días / 24 horas
- Sensor de ventana abierta
- Regulación adaptativa de funcionamiento
- Baja temperatura superficial
- Distribución regular del calor
- Protección contra sobrecalentamiento
- Índice de protección: IP24
- Clase de protección: Clase I

Componentes constructivos

- Envoltente con rejilla de color blanco.
- Termostato electrónico.
- Interruptor lateral de desconexión.
- Controles en la parte superior.
- Pantalla LCD upper control.
- Sujeción a pared mediante soporte en H.
- Manguera de alimentación de 1,5 metros.
- Placa electrónica de potencia y control.
- Termostato limitador de temperatura

NOVEDAD



MODELOS	POTENCIA (W)	MEDIDAS(CM)	PESO(KG)	CÓDIGO	P.V.P.R.
EL 500 PLUS	500	348 x 450 x 100	4	0211138	96,00
EL 1000 PLUS	1000	426 x 450 x 100	4,6	0211140	106,00
EL 1500 PLUS	1500	582 x 450 x 100	6	0211142	118,00
EL 2000 PLUS	2000	738 x 450 x 100	7,7	0211144	132,00

CALEFACCIÓN CON ACUMULADORES



TARIFA ELÉCTRICA DE DISCRIMINACIÓN HORARIA

Las empresas comercializadoras de energía eléctrica ofrecen tarifas con discriminación horaria. Este tipo de tarificación está en plena expansión y se ofrecen diferentes modalidades, tanto en invierno como en verano y con períodos valle de 8 y 14 horas.

Por lo tanto, con la tarifa de discriminación horaria se incrementan las posibilidades de aprovechamiento de la electricidad a precio reducido. Para aprovechar al máximo las tarifas eléctricas disponibles, los acumuladores de calor dinámicos de Ducasa se pueden adaptar a las horas de carga disponibles de 8 ó 14h, para optimizar la potencia contratada y obtener un ahorro económico.

Las nuevas electrónicas de los acumuladores de calor permiten obtener calor durante todo el día, (ya sea en modo automático o manual), con la ventaja de que el consumo eléctrico sólo se produce en horas con tarifa reducida, normalmente por la noche.



ACUMULADORES DINÁMICOS



Turbina para circulación forzada de aire caliente

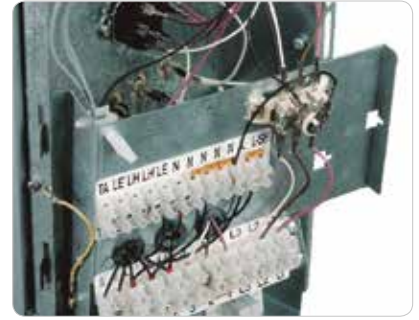

Regleta de conexiones en lateral derecho



Panel frontal con teclado incorporado



Rejilla lateral de ventilación

CONEXIÓN DE LAS RESISTENCIAS para reducir la potencia nominal del acumulador de calor

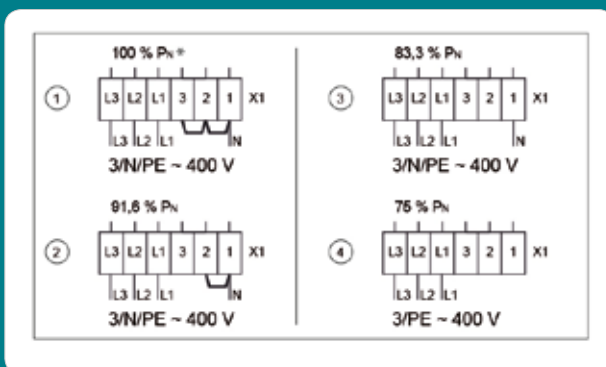

Reducción de potencia con un sistema trifásico

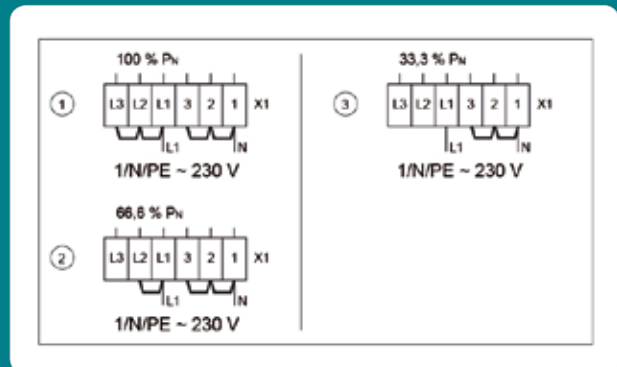

Reducción de potencia con un sistema monofásico

ACUMULADORES DINÁMICOS

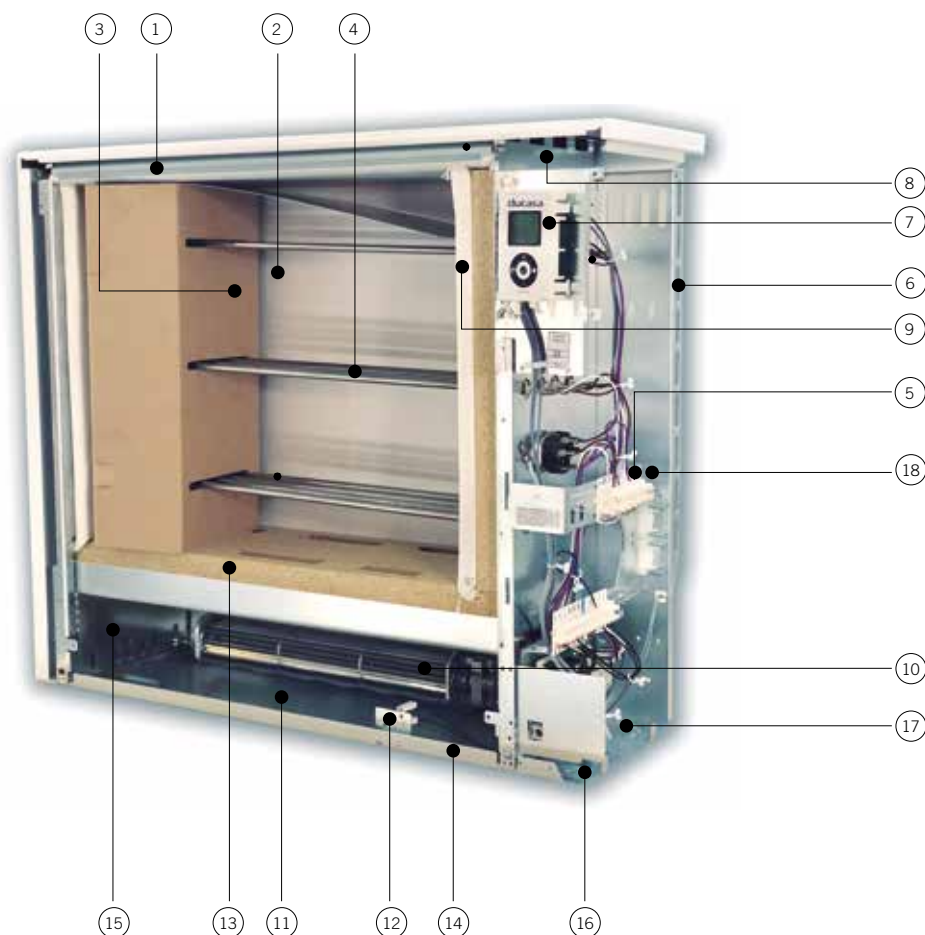

1. Aislante Microthem en panel superior y laterales.
2. Espacio del núcleo de acumulación.
3. Aislamiento Microthem en panel frontal y posterior.
4. Resistencias calefactoras tubulares.
5. Bornes de conexión.
6. Panel posterior separador de pared.
7. Regulador de carga electrónico.
8. Limitador térmico de seguridad.
9. Aislamiento panel lateral
10. Turbina tangencial de bajo nivel sonoro.
11. Bimetal de la compuerta del sistema de mezcla de aire.
12. Resistencia de apoyo con termostato de seguridad (opcional).
13. Aislante térmico Vermiculita.
14. Zócalo monoblock.
15. Rejilla de aluminio de aire de salida.
16. Bandeja inferior con superficies de apoyo.
17. Filtro de aire.
18. Entrada de cables

MODELOS	POTENCIA(W)	CONJUNTO REFRACTARIO	DIMENSIONES (Cm)	CÓDIGO	PESO (Kg) Includo nucleo	P.V.P.R
15/262	2000	6 x SP15	60,5x65,0x27,5	0421272	118	998,00 €
15/263	3000	9 x SP15	78,0x65,0x27,5	0421273	169	1.180,00 €
15/264	4000	12 x SP15	95,5x65,0x27,5	0421274	220	1.368,00 €
15/265	5000	15 x SP15	113,0x65,0x27,5	0421275	271	1.528,00 €
15/266	6000	18 x SP15	130,5x65,0x27,5	0421276	322	1.746,00 €

ACUMULADORES DINÁMICOS

CARACTERÍSTICAS

- Pantalla y botones elevados en parte frontal.
- Filtros de entrada de aire.
- Turbinas tangenciales en parte inferior.
- Regulación electrónica.

COMPONENTES

- Núcleo refractario de feolita de alta densidad.
- Aislamientos térmicos de alta eficiencia.
- Resistencias calefactoras blindadas de cromo-níquel.
- Ventilador tangencial de bajo nivel sonoro.
- Pintura epoxi resistente al calor.
- Pantalla LCD con retroiluminación.
- Conexiones eléctricas laterales etiquetadas.
- Limitadores térmicos de protección.
- Posibilidad de conexión de resistencia de apoyo.
- Electrónica preparada para la recepción de un control externo (central de carga, compañía eléctrica).

INSTALACIÓN

- Montaje del cuerpo desde la parte frontal.
- Conexiones eléctricas con acceso lateral.
- Panel frontal abatible con aislante incorporado.
- Colocación de ladrillos con fácil acceso.
- Posibilidad de fijación a pared.

FUNCIONAMIENTO

- Termostato de carga electrónico con sensor de cuerpo y sensor de temperatura ambiente. Incluye conexión para la instalación de una central de carga.
- Baja temperatura en los elementos de control gracias a la utilización del aislamiento térmico para la protección de todos los componentes.
- Cesión de calor prolongada.
- Sistema de mezcla de aire controlado por bimetal, que proporciona una temperatura constante del aire de salida, obteniendo una temperatura ambiente más estable.

USO

- Reducción de carga automática según los valores de lectura de las sondas.
- Ajuste de la carga constante o variable.
- Sistema electrónico con auto-diagnóstico.
- Limitador de seguridad con rearme manual.

Conforme a la nueva normativa EN60531:

- Retención de calor >50%: aparato de categoría 3.
- Resistencias premontadas.
- Conexiones eléctricas ordenadas y fácilmente accesibles.

DISPOSITIVOS DE CONTROL DE CARGA



US4

Central de carga de acumulación retardada digital para serie 14. Con una lectura constante de la temperatura exterior e interior permite controlar el porcentaje de carga ideal en los acumuladores. La pantalla digital facilita información sobre la temperatura exterior y modos de funcionamiento. Permite un control más preciso de la acumulación en toda la vivienda, proporcionando la carga mínima necesaria para el confort, ahorrando energía.



ZG5

Central de carga de acumulación de avance analógica para serie 14. Con una lectura constante de la temperatura exterior e interior. Permite controlar el porcentaje de carga ideal en los acumuladores, logrando de esta forma un ahorro energético significativo.



WS4

El control auxiliar de carga WS4, junto con la central de carga US4, permite controlar independientemente zonas de carga distintas, aportando un mejor control de cada área de la vivienda.

Accesorios acumuladores dinámicos



Resistencia de Apoyo

Los elementos de regulación y control DUCASA son la combinación ideal para mantener el confort en su vivienda, mediante la regulación individual y el control automático de la temperatura de cada estancia; además de proporcionarle un ahorro considerable al conseguir el nivel óptimo de calefacción.

MODELOS	CÓDIGO	DESCRIPCIÓN	P.V.P.R.
RA/262 350W	0420612	Para acumuladores 15/262 Potencia 350 W	88,00
RA/263 500W	0420618	Para acumuladores 15/263 Potencia 500 W	88,00
RA/264 800W	0420619	Para acumuladores 15/264 Potencia 800 W	88,00
RA/265 1000W	0420620	Para acumuladores 15/265 Potencia 1.000 W	88,00
RA/266 1200W	0420621	Para acumuladores 15/266 Potencia 1.200 W	100,00
US 4	0420268	Central de carga acumulación retardada para serie 15	580,00
ZG 5	0420316	Central de carga acumulación de avance para serie 15	284,00
WS 4	0420270	Control auxiliar centralizado para serie 15	160,00

ACUMULADORES ESTÁTICOS

i-800

El acumulador estático de la serie i-800 es el único acumulador del mercado que se mantiene en el 100% de la capacidad de acumulación en su nueva evolución. Se incorpora una regulación electrónica para la carga y la descarga, un módulo wifi y una resistencia adicional. Todos los acumuladores lo incorporan de fábrica.

Con el acumulador de calor estático i-800 se puede tener un control inteligente y automático de la carga, ajustándose la carga a lo que realmente se necesita, pero asegurando que no se consume energía en horas punta con las resistencias de apoyo. Se pueden programar hasta en 2 períodos de carga al día.

Además, se incorpora la posibilidad de conexión de 2 maneras diferentes, ya sea nueva instalación o sustitución:

- 1 Línea eléctrica permanente (potencia+control)
- 2 Líneas eléctricas (1potencia+1control)



MODELOS	POTENCIA(W) Conexion (230/400V)	MEDIDAS	PESO	CONJUNTO REFRACTARIOS	CÓDIGO	P.V.P.R.
	Acumulador estático	14 horas de carga				
i-808/14 T	480	46x71,5x18,5	48	2xSP08	0422855	554,00
	Acumulador estático	8 horas de carga				
i-808 T	850	46x71,5x18,5	48	2xSP08	0422864	554,00
AUTOMÁTICO	Acumulador estático	14 horas de carga				
i-817/14 T	950	67x71,5x18,5	89	4xSP08	0422857	664,00
i-826/14 T	1430	88x71,5x18,5	130	6xSP08	0422859	824,00
i-834/14 T	1900	109x71,5x18,5	171	8xSP08	0422861	932,00
AUTOMÁTICO	Acumulador estático	8 horas de carga				
i-817 T	1700	67x71,5x18,5	89	4xSP08	0422866	664,00
i-826 T	2550	88x71,5x18,5	130	6xSP08	0422868	824,00
i-834 T	3400	109x71,5x18,5	171	8xSP08	0422870	932,00

i-HEAT CONTROL

CONTROL DE LA CALEFACCIÓN DE SU VIVIENDA

AHORRE ENERGÍA, CONTROLE SU CONSUMO

Controle la calefacción de su vivienda desde cualquier dispositivo **smartphone**



FUNCIONES

· La programación se puede realizar mediante 3 valores de temperatura:

- Confort (21°C)
- Eco (18°C)
- Anti-hielo (3°C)

Estos valores son configurables por el usuario

- Mediante la App, disponible para IOS y Android, y con más de 6 años de experiencia, se hace posible el control por internet de la calefacción eléctrica.
- Racionalización del consumo eléctrico, establecimiento de prioridades, optimización del término de potencia contratado.
- Información del consumo eléctrico de toda la vivienda.
- Consulta del histórico de consumo.
- Programación de los acumuladores mediante grupos o familias, con programas 7/24.
- Copiado de programaciones de un acumulador a otro.
- Con conexión a internet, acceso en tiempo real al estado de los acumuladores y gestión de su funcionamiento a distancia
- Gestión a distancia de la función 'auto-adaptativo'.
- Gestión a distancia de la función 'ventana abierta'.

Con la nueva aplicación **i-Heat Control** y sus acumuladores, disfrutará de las siguientes ventajas:

- **Geolocalización (vía Smartphone).**
- **Usuario invitado**
- **Alexa**
- **Google assistant**

MODELOS PACKS

TIPOS CALEFACCIÓN

CENTER

MEDIDOR

TERMOSTATO

CÓDIGO

P.V.P.R.

i-Head-Control

Acumuladores

• •

0638605

218,00

MÈTODU DE CÁLCULO

GUÍA DE REFERENCIA PARA EL CÁLCULO DE POTENCIAS para circuito de carga de 14 horas

Método práctico, desarrollado por DUCASA, para determinar la potencia en vatios necesaria para calefactar una estancia.

1. Buscar en el mapa la zona climática donde está situado el edificio.
2. Buscar por la fila correspondiente a su zona el coeficiente expresado en W/m^2 , en función de los parámetros siguientes:
 - a. Aislamiento: vivienda no aislada, vivienda aislada.
 - b. Fachadas: una estancia, normalmente, tiene una o dos paredes exteriores.
 - c. Emplazamiento del edificio: núcleo urbano o fuera de él.
 - d. Altura respecto al edificio: entre plantas, primera o última planta.
3. Tomar el coeficiente hallado, en función del tipo de aparato que desee instalar (convector, acumulador dinámico o acumulador estático) y multiplicarlo por la superficie en m^2 de la estancia, para obtener la potencia del aparato a instalar.



EJEMPLO

En caso de calefactar una habitación de 23 m^2 mediante el sistema de acumulación dinámica, se deben seguir los siguientes pasos:

- El edificio está situado en la ciudad de Toledo, zona climática C.
- Edificio aislado térmicamente.
- Estancia a dos fachadas, en el núcleo urbano.
- Estancia en el 2º piso de un edificio de 4 (columna entreplantas).

El valor hallado es de **78 W/m^2 ; $78 W/m^2 \times 23 m^2 = 1.794 W$.**

Debemos escoger el modelo cuya potencia se halle inmediatamente por encima de este valor.

En este caso sería el de 1.850 W. (circuito de 14 horas)

- Calefacción directa
- Acumulador dinámico
- Acumulador estático
- Calefacción directa
- Acumulador dinámico
- Acumulador estático
- Calefacción directa
- Acumulador dinámico
- Acumulador estático
- Calefacción directa
- Acumulador dinámico
- Acumulador estático

AISLAMIENTO	VIVIENDA SIN AISLAMIENTO TÉRMICO								VIVIENDA CON AISLAMIENTO TÉRMICO											
	UNA FACHADA				DOS FACHADAS				UNA FACHADA				DOS FACHADAS							
FACHADAS	entre plantas		primera planta	última planta	entre plantas		primera planta	última planta	entre plantas		primera planta	última planta	entre plantas		primera planta	última planta				
CHALET CASA DE CAMPO	entre plantas	primera planta	última planta	entre plantas	primera planta	última planta	entre plantas	primera planta	última planta	entre plantas	primera planta	última planta	entre plantas	primera planta	última planta	entre plantas	primera planta	última planta		
VIVIENDA EN NÚCLEO URBANO	entre plantas	primera planta	última planta	entre plantas	primera planta	última planta	entre plantas	primera planta	última planta	entre plantas	primera planta	última planta	entre plantas	primera planta	última planta	entre plantas	primera planta	última planta		
Zona A +3° C	54	67	81	90	70	82	95	103	44	50	56	61	54	59	64	70	62	67	73	80
	62	77	93	103	80	94	109	118	50	57	64	70	62	67	73	80	71	77	84	92
	71	88	106	118	86	107	125	135	57	66	73	80	71	77	84	92				
Zona B +1° C	60	74	90	100	78	91	106	115	49	56	62	68	60	66	71	78	69	75	81	89
	69	85	103	114	89	104	121	131	56	64	71	78	69	75	81	89	78	86	93	103
	79	97	118	131	102	120	139	151	64	73	81	89	78	86	93	103				
Zona C -2° C	69	87	105	116	90	100	123	131	56	65	72	79	68	75	82	89	78	86	94	102
	79	99	120	132	103	114	141	150	67	74	82	90	78	86	94	102	89	98	107	117
	90	114	137	152	118	131	161	171	73	86	94	103	89	98	107	117				
Zona D -5° C	79	99	121	131	102	119	140	149	64	74	82	90	77	85	92	101	88	97	105	115
	90	113	138	150	117	136	160	170	73	85	94	103	88	97	105	115	101	111	120	133
	103	130	159	171	134	156	184	196	84	97	107	118	101	111	120	133				
Zona E -6° C	82	103	126	137	106	121	146	155	67	78	86	94	81	92	96	108	93	105	110	123
	94	118	144	157	121	138	167	177	77	89	98	107	93	105	110	123	106	120	126	143
	109	134	166	180	139	159	191	203	89	103	113	123	106	120	126	143				

NOTAS: Los valores de esta tabla deben tomarse como orientación de cálculo. El proyectista decidirá la correcta elección de los aparatos de calefacción en función de las particularidades de la vivienda estudiada. La tabla es válida para habitáculos con una altura libre pavimento-techo de 2,5 m. Si el local a calefactar con acumuladores fuera un comercio, escuela, oficina, tienda, etc., multiplicar el resultado por 0,85. En la calefacción directa se ha supuesto un incremento de un 10 % en concepto de "pared fría".

Emisores Térmicos

CALEFACCIÓN DIRECTA • EMISORES TÉRMICOS SERIE iEM-ECO PRO

MODELOS	iEM 3G Wifi 350	iEM 3G Wifi 500	iEM 3G Wifi 750	iEM 3G Wifi 1000	iEM 3G Wifi 1250	iEM 3G Wifi 1500	iEM 3G Wifi 1800
	Eco-Pro 350	Eco-Pro 500	Eco-Pro 750	Eco-Pro 1000	Eco-Pro 1200	Eco-Pro 1500	
Potencia W	350	500	750	1000	1250	1500	1800
Nº elementos	3	4	6	8	10	12	12
Alimentación	230 V/1/50 Hz						
Dimensiones cm (anchoxaltoxprof)	34x58x9,8	42x58x9,8	57,7x58x9,8	74x58x9,8	90x58x9,8	106x58x9,8	106x58x9,8
Peso Kg	6,9	8	12	16	20	24	24
Color	RAL 9016						

CALEFACCIÓN DIRECTA • EMISORES TÉRMICOS SERIE AVANT WIFI DGP-E LC

MODELOS	AVANT DGP-E LC 450		AVANT DGP-E LC 750	AVANT DGP-E LC 1000	AVANT DGP-E LC 1200	AVANT DGP-E LC 1500	AVANT DGP-E LC 1800
	AVANT Wifi	AVANT Wifi	AVANT Wifi	AVANT Wifi	AVANT Wifi	AVANT Wifi	AVANT Wifi
Potencia W	450	600	750	900	1200	1500	1800
Nº elementos	3	4	5	6	8	10	10
Alimentación	230 V/1/50 Hz						
Dimensiones cm (anchoxaltoxprof)	34x58x9,8	42x58x9,8	50x58x9,8	58x58x9,8	74x58x9,8	90x58x9,8	90x58x9,8
Peso Kg	6,9	8,5	10	12	16	20	20
Color	RAL 9016						

CALEFACCIÓN DIRECTA • EMISORES SECOS SERIE STEEL

MODELOS	STEEL 750	STEEL 1000	STEEL 1200	STEEL 1500	STEEL 2000
Potencia W	750	1000	1200	1500	2000
Alimentación	230 V/1/50 Hz				
Dimensiones (anchoxaltoxprof)	75X45X6,8	75X45X6,8	75X45X6,8	105X45X6,8	105X45X6,8
Peso Kg	11,5	11,5	11,5	15	15

CALEFACCIÓN DIRECTA • EMISORES TÉRMICOS SERIE VITRO

SERIE THIN MINERAL

	Vitro 750 Ultrawhite	Vitro 1200 Ultrawhite	Vitro 1600 Ultrawhite	Thin Mineral 750	Thin Mineral 1200	Thin Mineral 1600
	Vitro 750 Black	Vitro 1200 Black	Vitro 1600 Black	•	•	•
Potencia W	750	1200	1600	750	1200	1600
Alimentación	230 V/1/50 Hz					
Dimensiones (anchoxaltoxprof)	67x50x11	84x50x11	100x50x11	67x50x11	84x50x11	100x50x11
Peso Kg	8,5	11,7	13	9,7	13,5	15,7
Color	Cristal Negro o ultrablanco			Negro o ultrablanco / Neu o Haya		
Montaje	En pared (soportes incluidos)					
Desconexión	Interruptor ON / OFF					

CALEFACCIÓN DIRECTA • EMISORES TÉRMICOS SERIE STONE				
MODELOS	ALU STONE 800	ALU STONE 1000	ALU STONE 1500	ALU STONE 2000
Potencia W	800	1000	1500	2000
Nº elementos	6	7	10	13
Alimentación	230 V/1/50 Hz			
Dimensiones cm (anchoxaltoxprof)	58x58x9,8	66x58x9,8	90x58x9,8	114x58x9,8
Peso Kg	17,5	21	32,4	43
Color	RAL 9016			

Toalleros

CALEFACCIÓN DIRECTA • TOALLEROS SERIE CURVA			TOALLEROS SERIE RECTA		
MODELOS	MCP 40/120	MCP 40/140	TCP 140 TCR 140	TBP 79 •	TBP 94 •
Potencia W	450	750	450	300	450
Alimentación	230 V/1/50 Hz				
Dimensiones (anchoxaltoxprof)	50x94x70	50x140x7	50x140x70	50x78,8x11	50x94x11
Peso Kg	13	18	18	13	18
Color	Blanco	Blanco	Cromado	Blanco	Blanco

CALEFACCIÓN DIRECTA • TOALLEROS SERIE TBP DRY		
MODELOS	TBP DRY 98	TBP DRY 137
Potencia W	500	750
Alimentación	230 V/1/50 Hz	
Dimensiones (anchoxaltoxprof)	98x54x10,2	137x54x10,2
Peso Kg	3,9	5,1
Color	Blanco	

CALEFACCIÓN DIRECTA • CONVECTORES SERIE INOX			
MODELOS	INOX 6	INOX 10	INOX 12
Potencia W	600	1000	1250
Alimentación	230 V/1/50 Hz		
Dimensiones (anchoxaltoxprof)	90x29x12	110x29x12	130x29x12
Peso Kg	5,2	6,3	7
Color	Acero inoxidable		

Convectores

CALEFACCIÓN DIRECTA • CONVECTORES SERIE EL-PLUS				
MODELOS	EL-PLUS 500	EL-PLUS 1000	EL-PLUS 1500	EL-PLUS 2000
Potencia W	750	1000	1500	2000
Alimentación	230 V/1/50 Hz			
Dimensiones (anchoxaltoxprof)	34,8x45x10	42,6x45x10	58,2x45x10	73,8x45x10
Peso Kg	4,0	4,6	6	7,7
Tipo de resistencia	Aluminio			
Índice de protección	IP24			

Acumuladores

CALEFACCIÓN POR ACUMULACIÓN • ACUMULADORES DINÁMICOS

MODELOS	15/262	15/263	15/264	15/265	15/266
Potencia absorbida (W)	2000	3000	4000	5000	6000
Tiempo de carga h.	8h / 14h				
Potencia de acumulación KWh*	16	24	32	40	48
Reducciones de potencia %	100 / 90 / 80 / 70				
Nº resistencias	6	6	6	6	6
Tensión alimentación	400V / 3P / 50Hz - 230V / 1P / 50Hz				
Resistencia apoyo (opcional) kW	0,35	0,50	0,8	1,0	1,2
Regulación de carga	Electrónica				
Regulación turbina	Electrónica				
Tipo de descarga	Natural y forzada				
Capacidad de retención de carga (%)	48	53	55	56	58
Rendimiento estacional (%)	39,5				
Dimensiones (cm)	60,5x65,0x27,5	78,0x65,0x27,5	95,5x65,0x27,5	113,0x65,0x27,5	130,5x65,0x27,5
Refractarios	6 x SP15	9 x SP15	12 x SP15	15 x SP15	18 x SP15
Peso (kg) Incluido núcleo	118	169	220	271	322
Color	Blanco alpino				

CALEFACCIÓN POR ACUMULACIÓN • ACUMULADORES ESTÁTICOS

MODELOS	i-808/14 T	i-817/14 T	i-826/14 T	i-834/14 T
	i- 808 T	i- 817 T	i- 826 T	i- 834 T
Potencia absorbida	480/850	950/1700	1430/2550	1900/3400
Tiempo de carga h.	14h / 8h			
Potencia de acumulación KWh*	6,8 / 6,8	13,3 / 13,6	20,0 / 20,4	26,6 / 27,2
Nº resistencias	1	2	3	4
Tensión alimentación	230 V/1/50 Hz			
Peso Kg (incluido núcleo)	48,60	88,20	126,80	166,40
Regulación de carga	Electrónica	Electrónica	Electrónica	Electrónica
Regulación de la descarga	Electrónica	Electrónica	Electrónica	Electrónica
Resistencia de apoyo (W)	300	300	600	600
Nº de refractarios	2x SP08	4x SP08	6x SP08	8x SP08
Rendimiento estacional	38,5			
Dimensiones	465x715x185	675x715x185	885x715x185	1095x715x185

CONDICIONES GENERALES DE VENTA

1. Condiciones de cobro:

- Las ventas pueden realizarse con cobro al contado, o con apertura de crédito.
- En el caso de venta al contado, se aplica un descuento adicional de financiación, de acuerdo con el valor del dinero en el mercado bancario. Las ventas al contado se entienden siempre pagaderas a un máximo de 10 días después de la fecha de factura, con recibo domiciliado a la cuenta de nuestro cliente.
- En el caso de venta a crédito, se acepta aplazar el pago, como máximo, a 60 días después de la fecha de la factura. En los recibos o letras aceptadas, deben constar los datos bancarios de la cuenta del cliente.
- Todas nuestras operaciones se realizan bajo la cobertura de la Compañía de Seguros de Crédito y Caucción. La concesión de cobertura por parte de esta compañía es condición expresa para la apertura de cuenta. La cifra de riesgo asignada a cada cliente, por parte de la citada compañía, será vinculante para DUCASA. Si en un determinado momento, el saldo pendiente de cobro excediera el margen de riesgo concedido, DUCASA se reserva el derecho a solicitar el cobro al contado de las posibles y deseadas siguientes entregas.

2. Saldos no cobrados:

- En el caso de que los saldos pendientes no sean pagados a su vencimiento (dentro de las fechas acordadas), la cuenta quedará bloqueada automáticamente y los gastos derivados de los atrasos irán a cargo del cliente.

3. Suministro. Condiciones de transporte:

- Nuestro principal interés es atender con prontitud los pedidos. Perseguimos una mejora constante de todo lo referente a la logística. Nuestro actual operador logístico tiene la certificación ISO-9002.
- La mercancía, aunque convenientemente asegurada, viaja por cuenta y riesgo del comprador, incluso en la modalidad de portes pagados.
- Para daños que se aprecian exteriormente, la reclamación debe hacerse en el mismo momento de la entrega, anotando la reserva sobre el estado de la mercancía en el albarán de entrega del transportista.
- Para daños no aparentes, la reclamación debe hacerse dentro del plazo de 24 horas desde la entrega.

4. Devoluciones:

- No se admitirán devoluciones de mercancías compradas y facturadas en firme, sin que exista una causa plenamente justificada. De forma excepcional, en el caso de aceptarse la devolución por parte y expresamente de DUCASA, deberá identificarse con un número para su admisión en el almacén; la mercancía viajará a portes pagados.
- Las devoluciones de mercancía en perfecto estado sufrirán un cargo del 10%, con un mínimo de 50 euros/unidad, en concepto de manipulación y revisión.
- Si la mercancía ha sido desembalada se descontará, como mínimo, un 25% del importe neto de la misma, importe facturado al cliente, dependiendo del estado, en concepto de control, pruebas y reembalado.

5. Portes:

- PORTES PAGADOS en Península para importes superiores a 1.200 euros y Baleares superiores a 1.800 euros.
Para importes inferiores y envíos a Canarias, la mercancía se entrega a PORTES DEBIDOS.

6. Garantía:

- Emisores térmicos: 2 años piezas eléctricas y 10 años estanqueidad / 2 años resto de productos.

7. Precios:

- Los precios indicados en este documento no incluyen IVA.

8. Advertencia importante:

La política de DUCASA CLIMA, S.A., es la de mejora continua; por ello, la empresa se reserva el derecho de alterar especificaciones sin previo aviso. La información contenida en este documento es la correcta en el momento de la impresión. Rogamos consulte a su Distribuidor antes de la compra.

PARA MÁS
INFORMACIÓN
VISITE NUESTRO WEB

www. ducasa.com

Contacte con nosotros

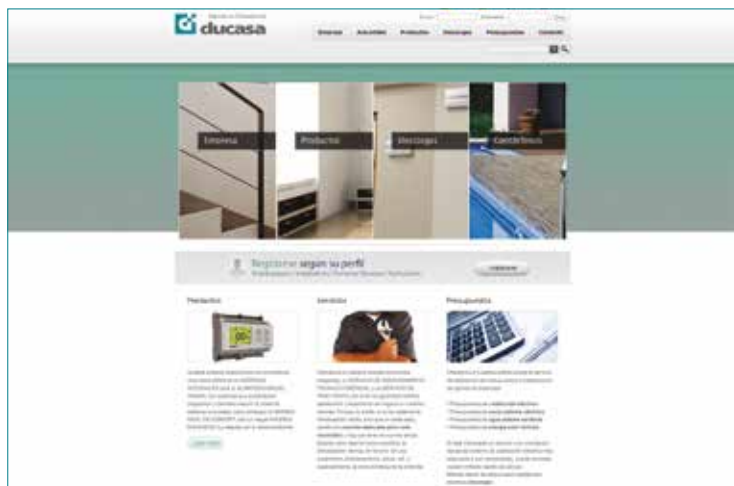

Todos los aparatos de este catálogo cumplen estrictas normas de fabricación y seguridad y ostentan las principales certificaciones internacionales.



Nuestros productos han sido fabricados con sistemas de trabajo certificados:

ISO-9001

Advertencia importante:

La política de DUCASA CLIMA, S.A., es la de mejora continua; por ello, la empresa se reserva el derecho de alterar especificaciones sin previo aviso. Los colores fotografiados deberán ser tomados como guía. La información contenida en este documento es la correcta en el momento de la impresión. Rogamos consulte a su Distribuidor antes de la compra.

ATENCIÓN TÉCNICA Y COMERCIAL

932 478 630

ATENCIÓN AL CLIENTE

Lunes a Jueves de 9.00 a 18.00h
Viernes de 9.00 a 14.00h

Fax: 932 455 781

AVISOS

902 410 220

932 478 630

AVISOS ASISTENCIA TÉCNICA

Lunes a Jueves de 9.00 a 18.00h
Viernes de 9.00 a 14.00h

Fax: 932 455 781

DISTRIBUIDOR



Expertos en Climatización

ducasa

Crta de l'Hospitalet, 11 · Nave 3 ·
08940 Cornellà del Llobregat

Tel. 932 478 630

Fax 932 455 781

www.ducasa.com

info@ducasa.com